

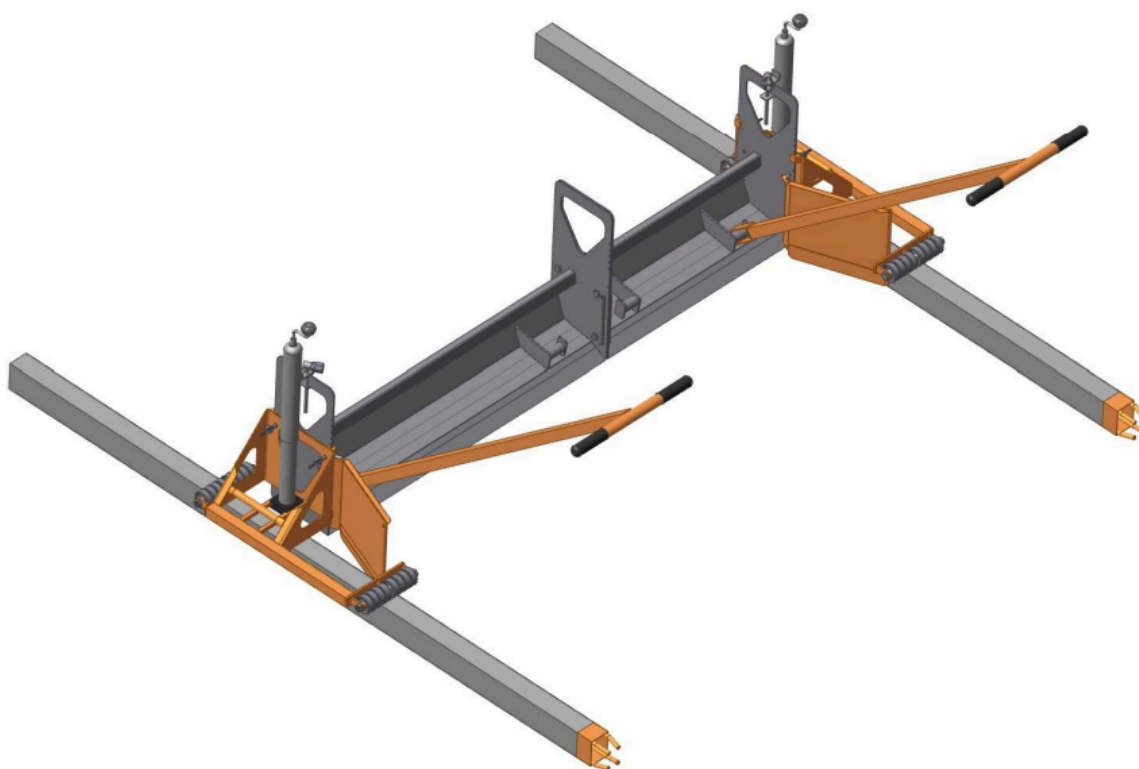

MANUAL DE INSTRUÇÃO

MINI SCREED OPTIMAS

Sarrafeadora Manual



Optimas Brasil

comercial@optimas.com.br

+55 11 91335-2183

Moinho Comercial Import. Export. Ltda.

CNPJ: 05.369.170/0001-61



ÍNDICE

CAPÍTULO	PÁGINA
Lista de peças para o sistema de rodagem	3
Conjunto da Mini Screed Optimas	4
Montagem da Mini Screed Optimas	5
Larguras de ajuste da Mini Screed Optimas	6
Dimensões de ajuste da Mini Screed Optimas	7

A Mini Screed Optimas foi desenvolvida para ajudar você a nivelar superfícies com precisão.

Por favor, lembre-se de que o uso correto dela é essencial para garantir os melhores resultados e evitar problemas. Por isso, nossa garantia não aceita reclamações caso a plaina seja utilizada de maneira inadequada, como ser puxada por máquinas de construção.

Por isso leia com atenção o seu manual de instruções!

LISTA DE PEÇAS PARA O SISTEMA DE RODAGEM

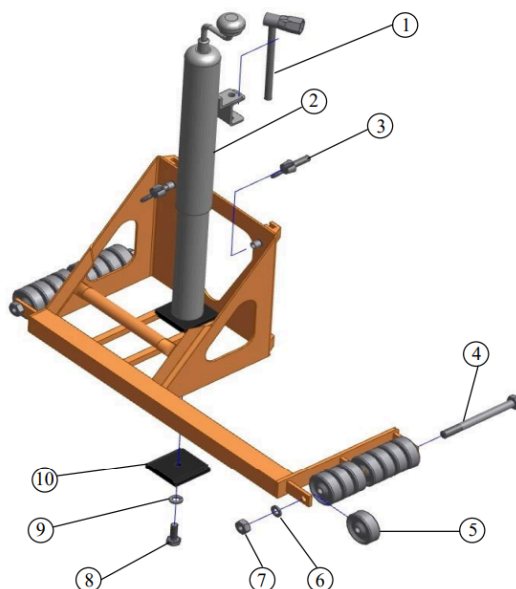

LISTA DE PEÇAS			
OBJETO	QUANTIDADE	DESCRIÇÃO	N° DO ARTIGO
1	1	Chave de boca SW17	49726
2	1	Ajuste de altura	47833
3	2	Parafuso borboleta M8x25	52731
4	2	Parafuso sextavado M10x210 DIN 931	52729
5	16	Rodas de plástico D50	49318
6	2	Arruela tipo "U" M10	51285
7	2	Porca sextavada M10	51550
8	1	Parafuso sextavado M10x25 DIN 933	51548
9	1	Arruela de pressão M10	50966
10	1	Placa de aperto para ajuste de altura	52730

Conjunto da Mini Screed Optimas

Um conjunto da plaina manual Optimas inclui um par de sistemas de rodagem com abas laterais e ajuste de altura (1), 2 alças de tração (2), peças intermediárias de 0,20 m (3), 0,66 m (4), 1,00 m (5), 1,33 m (6), 1,66 m (7), e trilhos de nivelamento 6x3 m e 2x1 m (8).

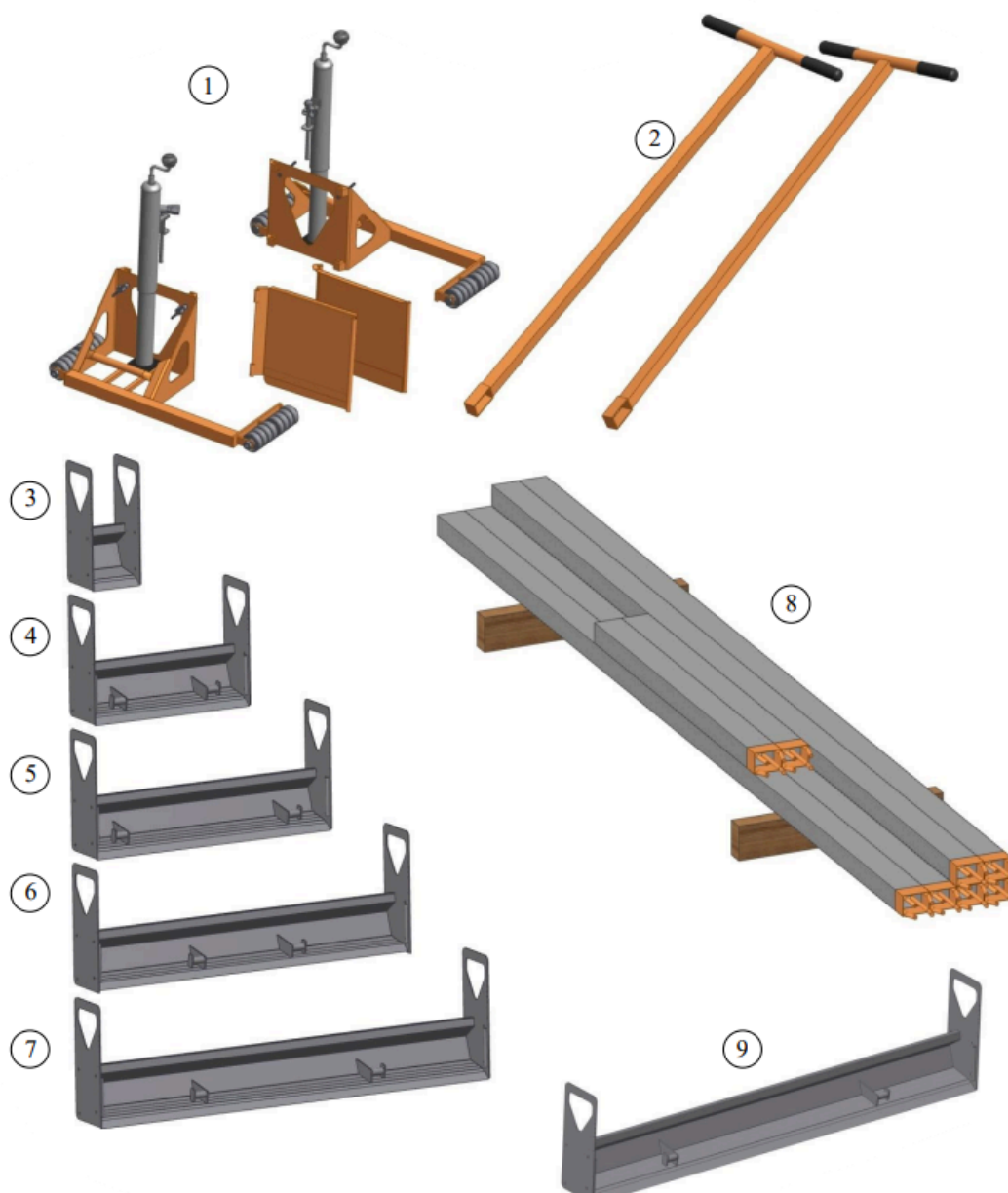

Optimas Brasil

comercial@optimas.com.br

+55 11 91335-2183

Moinho Comercial Import. Export. Ltda.

CNPJ: 05.369.170/0001-61

Montagem da Mini Screed Optimas

1. As peças intermediárias individuais são conectadas entre si com 4 parafusos e porcas. A chave necessária para isso está localizada no ajuste de altura.

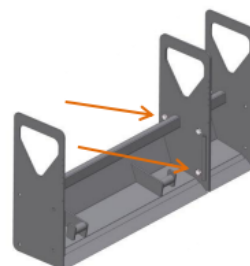

2. Os sistemas de rodagem são deslizados de cima para a peça intermediária e o ajuste de altura é encaixado na borda superior da peça intermediária.

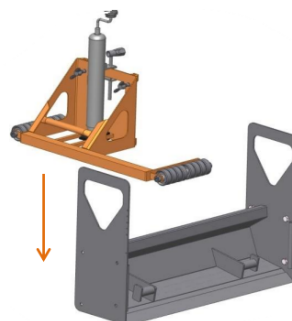

3. A altura a ser removida é lida na escala da peça intermediária (1). A borda superior do sistema de rodagem indica a medida ajustada (2). O sistema de rodagem é fixado à peça intermediária com os dois parafusos borboleta (2).

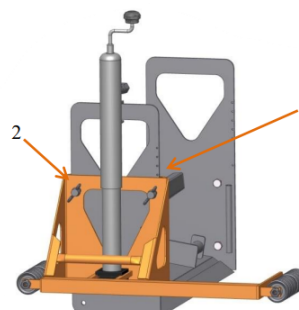

4. As abas do sistema de rodagem são fixadas lateralmente à peça intermediária com um pino. As alças de tração são encaixadas no suporte.



Optimas Brasil

comercial@optimas.com.br

+55 11 91335-2183

Moinho Comercial Import. Export. Ltda.

CNPJ: 05.369.170/0001-61

Larguras de ajuste da Mini Screed Optimas

Com o conjunto de plaina manual Optimas, é possível obter larguras de nivelamento de 0,20 m a 5,20 m. No entanto, para obter um resultado o mais preciso possível no nivelamento, sem diferenças de altura, a largura de nivelamento deve ser de no máximo 3,50 m. Sugestão: Se a área for mais larga do que 3,50 m, recomenda-se nivelar em várias faixas.

As faixas podem se sobrepor arbitrariamente. Se mais de 2 peças intermediárias forem unidas para atingir a largura desejada, a peça intermediária maior deve sempre ser montada no meio! A largura resulta da posição das abas nos sistemas de rodagem, 0 a 0,17 m à esquerda e à direita, respectivamente, e das peças intermediárias utilizadas (ver também a imagem).

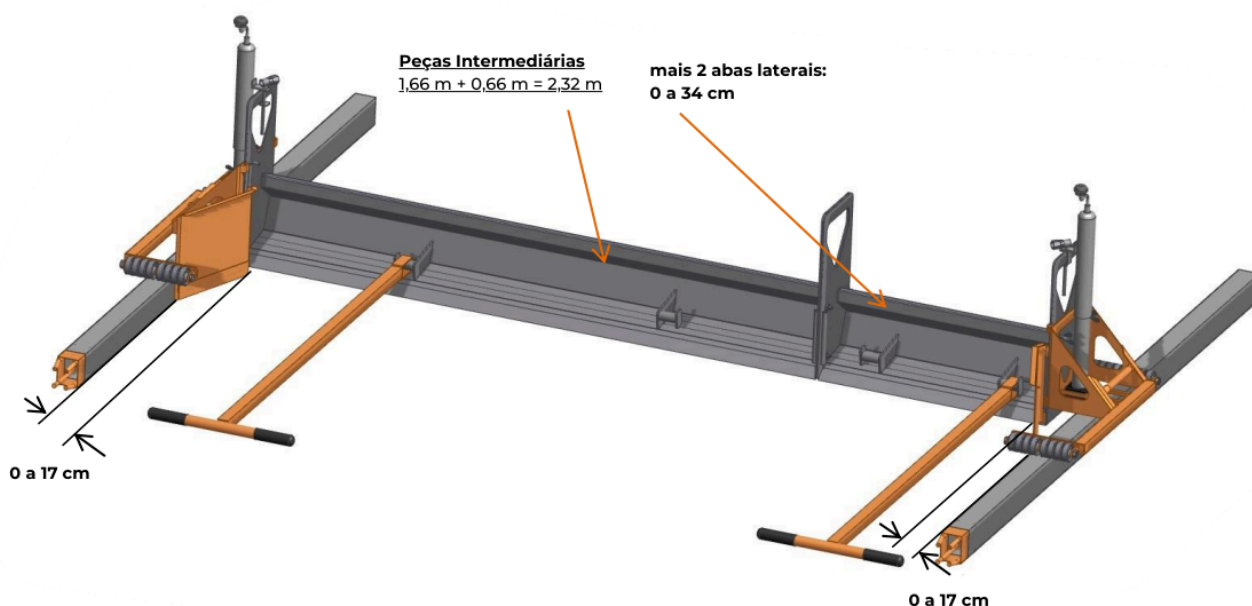

Exemplo de aplicação: A área a ser nivelada tem aproximadamente 2,50 m de largura.

Com as peças intermediárias de 1,66 m e 0,66 m, mais os dois sistemas de rodagem, obtém-se uma largura de 2,32 m - 2,67 m.

Ao selecionar as peças intermediárias, deve-se garantir que a área a ser nivelada (por exemplo, 2,50 m) esteja entre a largura máxima e mínima possíveis da plaina manual (2,32 m - 2,67 m).

Isso tem a vantagem de que os trilhos de nivelamento não precisam ser instalados exatamente alinhados e uma maior flexibilidade de trabalho é alcançada.

Medidas de Nivelamento

A tabela a seguir mostra quais peças intermediárias são necessárias para alcançar a medida de nivelamento desejada.

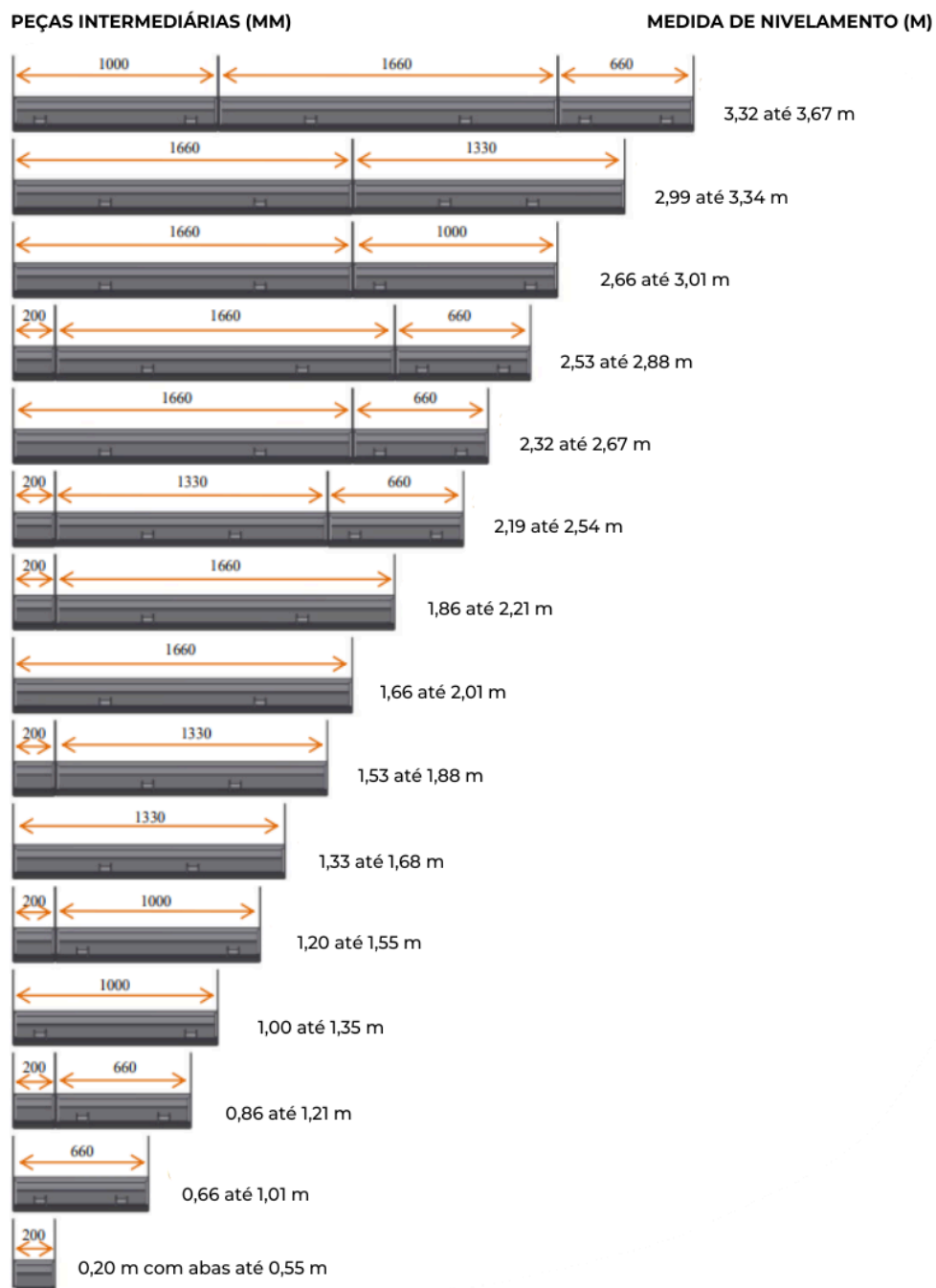

Optimas Brasil

comercial@optimas.com.br

+55 11 91335-2183

Moinho Comercial Import. Export. Ltda.

CNPJ: 05.369.170/0001-61